



## rs Sirius Briefkastenzylinder

Art.-Nr. DO.rsSirius.BK.382  
Hersteller-Nr. 382rsSirius

### „Greifen Sie nach den Sternen und sichern Sie Ihre Zukunft“

Mit dem DOM rs Sirius erhalten Sie einen hohen Sicherheitsstandard zu einem attraktiven Preis. Durch den hohen technischen Kopierschutz „starline“ wird sichergestellt, dass keine illegalen Schlüsselkopien gefertigt werden. In Kombination mit dem integrierten, hochgradigen Bohr- und Ziehenschutz sowie der bis zu 19-fache Schließberechtigungsabfrage ist jeglicher Manipulationsversuch (fast) chancenlos. Die Zylinder und Schlüssel des rs Sirius sind bis 2043 patentgeschützt.

#### Maße

- Einbautiefe: 33,8 mm
- Gehäuselänge: 25,3 mm
- Klemm-Maß (Schließhebel, Standard): 26,3 mm
- Einbaulochung: Ø 25 mm seitlich abgeflacht auf 22,5 mm

#### Technische Merkmale

- bis zu 19-fache Schließberechtigungsabfrage
- je Schließseite bis zu 6 gefederte Zuhaltungen aus Spezialmessing/stahlgehärtet und bis zu 11 seitliche Kontrollstifte
- technischer Schlüsselkopierschutz „starline“ (auf dem Schlüssel integriert) mit zusätzlichem SL-Funktionsstift
- hoher Manipulationsschutz
- Schließweg: 90°, Hebel in 45°-Stufen um 360 Grad verstellbar
- Patentschutz bis 2043 (angemeldet)

#### Ausführung

- Zylindergehäuse: Messing matt vernickelt
- Zackenschlüsselsystem
- vertikale Schlüsselführung
- Schlüssel nur in Sperrstellung abziehbar
- kompatibel mit DOM Elektronik (ermöglicht durch die Integration der Passiv-Transponder-Technik in die Schlüsselreide mittels Clip Tag)

#### Sonderausstattung

- unterschiedliche Hebelvarianten (Standard: Schließhebel 20 x 3 x 50 mm)
- Bei der Bestellung stets den gewünschten Schließweg angeben!

#### Schließwege

- Schließweg A: oben offen, links geschlossen
- Schließweg B: oben offen, rechts geschlossen
- Schließweg E: unten offen, links geschlossen
- Schließweg F: unten offen, rechts geschlossen

#### Einsatzgebiet

- Briefkastenanlagen, Metallschränke, Kassetten, Werkzeugfächer, usw.
- Garderobenschränke, Inspektionsklappen, Verkaufsautomaten
- kleine bis große Unternehmen
- komplexe Schließanlagen, wie Flughäfen, Finanzgebäude, Wohnhäuser, Krankenhäuser, Bildungseinrichtungen

#### Lieferumfang

- Briefkastenzylinder inkl. bestellter Schlüssel
- Verschlusshebel
- Sicherungskarte

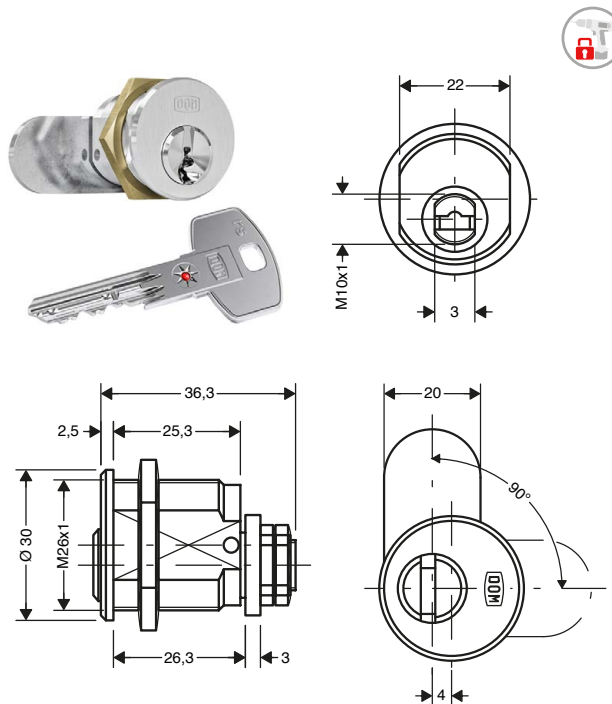

#### Schlüssel

- Schlüsseldicke: 2,6 mm
- Zackenschlüssel aus Neusilber: korrosionsfrei und verschleißarm
- ergonomisch geformt
- langer Schlüsselhals auf gängige Sicherheitsbeschläge abgestimmt
- modernes Design mit im Schlüssel eingelassener roter Farbkugel
- hoher Schlüsselkopierschutz durch zusätzliche technische Funktionsabfrage am Schlüssel, Schlüsselvang bei Manipulation
- kompatibel mit dem DOM ClipTag

