

ISEO GERA WS ist ein Wendeschlüsselprofil. Die große Anzahl von Profilvarianten in Kombination mit 6-facher Schließberechtigungsabfrage durch das Stiftsystem bietet eine hohe Nachschleißsicherheit. Die Wendeschlüssel aus Neusilber sind korrosionsfrei, verschleißarm, handhabungsfreundlich und bieten einen guten Schließkomfort.

Schlüsselrohlinge der Profilsérie GERA WS-MC sind im Handel nicht frei erhältlich.

Maße

- Bügelhöhe: 30 mm
- Bügel: Ø 8 mm
- Gehäusebreite: 54 mm

Technische Merkmale

- inklusive einem Halbzylinder 30/10 mm
- 6 Zuhaltungspaare
- Kernstifte aus Sondermessing
- Standard Anbohrschutz: je zwei gehärtete Zylinderstifte im Kern und im Gehäuse
- nach DIN 18252/DIN EN 1303 Klasse P3 (Zylinder sind mit Gütezeichen und Registernummer gekennzeichnet)
- Zylinder wird ohne Magnet gefertigt
- mit Markenschutz

Ausführung

- Wendeschlüsselsystem
- horizontale Schlüsselführung
- Gehäuse: matt vernickelt

Einsatzgebiet

- Innen- und Außenbereiche
- Kellertüren, Gartentore, Stahl- und Gittertore
- Privathäuser und Wohnungen
- Büro und gewerbliche Bereiche

Lieferumfang

- Vorhangschloss INOX H30 mit Halbzylinder inkl. 3 oder mehr Schlüssel
- Sicherungskarte

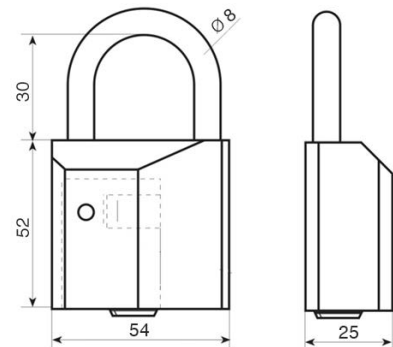

Schlüssel

- Schlüsseldicke: 3,6 mm
- Wendeschlüssel aus Neusilber
- horizontale Schlüsselführung
- mit Permanentmagnet
- Schlüssel mit Magnet kann den Zylinder ohne Magnet schließen
- korrosionsfrei, verschleißarm
- handhabungsfreundlich und guter Schließkomfort
- keine Schlüsselrohlinge im Handel frei erhältlich
- optional: Schlüssel mit Farbpin

